



Метеостанция

Colour Weather Center 5in1

RU Руководство пользователя

DE Besuchen Sie unsere Website über den folgenden QR Code oder Weblink um weitere Informationen zu diesem Produkt oder die verfügbaren Übersetzungen dieser Anleitung zu finden.

EN Visit our website via the following QR Code or web link to find further information on this product or the available translations of these instructions.

FR Si vous souhaitez obtenir plus d'informations concernant ce produit ou rechercher ce mode d'emploi en d'autres langues, rendez-vous sur notre site Internet en utilisant le code QR ou le lien correspondant.

NL Bezoek onze internetpagina via de volgende QR-code of weblink, voor meer informatie over dit product of de beschikbare vertalingen van deze gebruiksaanwijzing.

IT Desidera ricevere informazioni esaustive su questo prodotto in una lingua specifica? Venga a visitare il nostro sito Web al seguente link (codice QR Code) per conoscere le versioni disponibili.

ES ¿Desearía recibir unas instrucciones de uso completas sobre este producto en un idioma determinado? Entonces visite nuestra página web utilizando el siguiente enlace (código QR) para ver las versiones disponibles.

CA Voleu una guia detallada d'aquest producte en un idioma específic? Visiteu el nostre lloc web a través del següent enllaç (codi QR) per accedir a les versions disponibles.

PT Deseja um manual detalhado deste produto numa determinada língua? Visite a nossa Website através da seguinte ligação (QR Code) das versões disponíveis.



www.bresser.de/P9080500



GARANTIE · WARRANTY · GARANTÍA · GARANZIA



www.bresser.de/warranty_terms

Содержание

1	Выходные данные	5
2	Достоверность информации	5
3	Особенности	5
4	О руководстве по эксплуатации	6
5	Общие указания по технике безопасности	6
6	Описание основного блока	8
7	Устройство мультидатчика	9
8	Комплектация	9
9	Экран	10
10	Перед началом работы	11
11	Включение питания	11
12	Установка резиновых прокладок	12
13	Сборка и установка мультидатчика	12
14	Передача сигнала	12
15	Автоматическая настройка часов	13
16	Настройка часов вручную	13
17	Настройка часового пояса	13
18	Установка летнего времени (DST)	14
19	Настройка сигналов оповещений	14
20	Функция отложенного повтора сигнала будильника	14
21	Автоматическое отображение показаний на экране	15
22	Количество осадков	15
23	Оповещение HI/LO (Hi — предупреждение о достижении высокого значения, LO — предупреждение о достижении низкого значения)	16
24	Индикатор климата (в помещении)	17
25	Удаление данных	17
26	Установка датчика, ориентированного на юг	17
27	Фазы Луны	18
28	Прогноз погоды	18
29	Атмосферное давление	19
30	Скорость и направление ветра	20
31	Шкала Бофорта	21
32	Коэффициент охлаждения ветром	21
33	Отображение температуры	22

34	Ощущаемая температура	22
35	Индекс тепловой нагрузки	22
36	Точка росы	22
37	Запись изменений за последние 24 часа	23
38	Данные о погоде MAX/MIN (макс./мин. сохраненные значения)	23
39	Настройка яркости экрана	23
40	Технические характеристики.....	23
41	Сертификат соответствия ЕС	24
42	Гарантия	24
43	Уход и хранение	24
44	Утилизация.....	25

1 Выходные данные

Bresser GmbH
Gutenbergstr. 2
46414 Rhede
Germany
www.bresser.de

Если вы хотите подать рекламацию или заявку на гарантийное обслуживание, обратитесь к разделам «Гарантия» и «Сервис» в этом руководстве. Помните, что любые запросы и материалы, отправленные непосредственно производителю, не будут рассмотрены.

Оставляем за собой право на ошибки и технические изменения.

© 2021 Bresser GmbH

Все права защищены.

Запрещается воспроизводить какие-либо части данного руководства в любой форме и любым способом (включая фотокопирование, перепечатывание и т. д.), а также использовать и передавать при помощи электронных систем передачи данных (в виде графических файлов, веб-страниц и т. д.) без предварительного письменного разрешения производителя.

Термины и наименования брендов соответствующих компаний, используемые в настоящем руководстве, защищены торговой маркой, законом об авторских правах и патентным правом в Германии, Европейском Союзе и/или других странах.

© National Geographic Partners LLC. Все права защищены.

NATIONAL GEOGRAPHIC and Yellow Border Design are trademarks of National Geographic Society, used under license.

Visit our website: www.nationalgeographic.com

2 Достоверность информации

Это руководство соответствует товарам со следующими артикулами:

9080500

Версия руководства по эксплуатации: v1221

Название руководства по эксплуатации:

Manual_9080500_Colour-Weather-Center-5in1_ru_NATGEO_v122021a

Всегда указывайте эту информацию в случае обращения по вопросам гарантийного обслуживания.

3 Особенности

- Измерение количества выпавших осадков
- Измерение скорости ветра
- Измерение направления ветра
- Прием и отображение радиосигнала точного времени (DCF)
- Будильник с функцией отложенного повтора
- Предупреждающий сигнал о температуре наружного воздуха (предупреждение о заморозках)
- Температура на улице (отображается в °C или °F)
- Температура в помещении (отображается в °C или °F)
- Влажность внутри помещения и на улице
- Атмосферное давление

- Погодный индекс: ощущаемая температура, охлаждение ветром, индекс тепловой нагрузки, точка росы
- Шкала Бофорта
- Отображение минимальных и максимальных значений
- Сохраненные макс./мин. значения
- Прогноз погоды (12–24 ч)
- Фазы Луны
- Цветовая индикация
- Подсветка

4 О руководстве по эксплуатации



ПРИМЕЧАНИЕ

Настоящее руководство по эксплуатации является неотъемлемой частью этого устройства.

Внимательно прочитайте инструкции по технике безопасности в этом руководстве перед началом работы.

Сохраните руководство по эксплуатации для последующего использования. При передаче устройства третьим лицам руководство по эксплуатации должно быть предоставлено новому владельцу/пользователю устройства.

5 Общие указания по технике безопасности



⚠ ОПАСНОСТЬ

Опасность поражения электротоком!

Этот прибор содержит электронные компоненты, которые питаются от источника электроэнергии (от сети через сетевой адаптер и/или от батареек). Ненадлежащее использование устройства может привести к поражению электротоком. Поражение электротоком может вызвать тяжелые травмы вплоть до смертельного исхода. Всегда следуйте приведенным ниже инструкциям по технике безопасности.

- Дети должны пользоваться прибором только под присмотром взрослых! Использование прибора должно осуществляться в соответствии с приведенными в руководстве инструкциями. В противном случае существует опасность поражения электротоком.
- Отключайте устройство от источника питания, если не используете его в течение длительного времени, а также перед началом любых работ по техническому обслуживанию и чистке.
- Разместите устройство так, чтобы его можно было отключить от источника питания в любое время. Необходимо разместить прибор рядом с сетевой розеткой так, чтобы кабель питания прибора беспрепятственно до нее дотягивался.
- При отсоединении прибора от источника питания не тяните за кабель, возьмите за вилку и вытащите ее из розетки!
- Перед началом работы проверьте устройство, кабели и контакты на наличие повреждений.
- Никогда не используйте поврежденное устройство или устройство с поврежденными электрическими деталями! Поврежденные детали должны быть немедленно заменены в авторизованном сервисном центре.
- Используйте устройство только в полностью сухих помещениях, ни в коем случае не допускайте соприкосновения устройства с влажными или мокрыми участками кожи.

ОПАСНОСТЬ



Опасность удушья!

Ненадлежащее использование устройства может привести к удушью. Это представляет особую опасность для детей. Всегда следуйте приведенным ниже инструкциям по технике безопасности.

- Исключите доступ детей к упаковочным материалам (пластиковые пакеты, резиновые ленты и т. д.). Существует опасность удушья!
- Устройство содержит мелкие детали, которые могут проглотить дети. Опасность удушья!

ОПАСНОСТЬ



Опасность взрыва!

Ненадлежащее использование устройства может привести к возгоранию. Во избежание возгорания при использовании следуйте инструкции по технике безопасности.

- Не подвергайте прибор воздействию высоких температур. Используйте только адаптер питания, идущий в комплекте, или рекомендованные батарейки. Не закорачивайте устройство и батарейки, не бросайте их в огонь! Перегрев прибора и неправильное обращение могут вызвать короткое замыкание, возгорание и даже взрывы!

ПРИМЕЧАНИЕ



Опасность повреждения устройства!

Неправильное использование может привести к поломке устройства и/или аксессуаров. Соблюдайте правила техники безопасности при работе с устройством.

- Не разбирайте прибор! При возникновении неисправностей обратитесь к дилеру. Он свяжется с сервисным центром и по необходимости отправит устройство на ремонт.
- Не подвергайте устройство воздействию высоких температур, оберегайте от высокой влажности и не допускайте попадания воды внутрь прибора.
- Не погружайте прибор в воду!
- Не подвергайте устройство чрезмерным вибрациям.
- Используйте только аксессуары и запасные детали, соответствующие техническим характеристикам прибора.
- Используйте только рекомендованные батарейки. Заменяйте весь комплект разряженных или использованных батареек целиком. Не устанавливайте батарейки разных марок, типов или емкостей. Если прибор не будет использоваться в течение длительного времени, извлеките из него батарейки.
- Никогда не используйте перезаряжаемые батарейки.

ПРИМЕЧАНИЕ



Опасность поражения электротоком!

Производитель не несет никакой ответственности за повреждения, вызванные неправильной установкой элементов питания или использованием неподходящего блока питания!

6 Описание основного блока



Рис. 1: Все части основного блока

- | | |
|--|--|
| 1 Кнопка ALARM/SNOOZE (Будильник/Сон): будильник с функцией отложенного повтора | 2 Цветовая индикация |
| 3 Кнопка HISTORY (История): показания за последние 24 ч | 4 Кнопка RAIN (Дождь): различные значения количества осадков |
| 5 Кнопка BARO (Давление): различные значения давления | 6 Кнопка MAX/MIN (Максимум/минимум): переключение между максимальным, минимальным и текущим значениями |
| 7 Кнопка INDEX (Индекс): переключение между значением ощущаемой температуры, точкой росы, индексом тепловой нагрузки и коэффициентом охлаждения ветром | 8 Кнопка WIND (Ветер): переключение между средними и текущими значениями порывов ветра |
| 9 Подставка (съёмная) | 10 Настенный кронштейн |
| 11 Кнопка ALERT (Сигнал): настройка предупреждающего сигнала, например о температуре | 12 Кнопка ALARM (Будильник): настройка сигнала |
| 13 Кнопка CLOCK SET (Настройка часов): установка времени вручную | 14 Переключатель HI/LO/AUTO (Высокие значения/Низкие значения/Автоматический режим): яркость изображения |
| 15 Кнопка °C/°F: переключение между градусами Цельсия (°C) и Фаренгейта (°F) | 16 Кнопка RCC: поиск сигнала точного времени |
| 17 Батарейный отсек (крышка) | 18 Разъем USB для подключения сетевого адаптера |

- 19 Кнопка DOWN (Вниз): уменьшение значения выбранного параметра
- 21 Кнопка RESET (Сброс): сброс всех настроек
- 23 Сетевой адаптер с разъемом постоянного тока (USB)

- 20 Кнопка UP (Вверх): увеличение значения выбранного параметра
- 22 Кнопка SENSOR (Датчик): поиск датчика

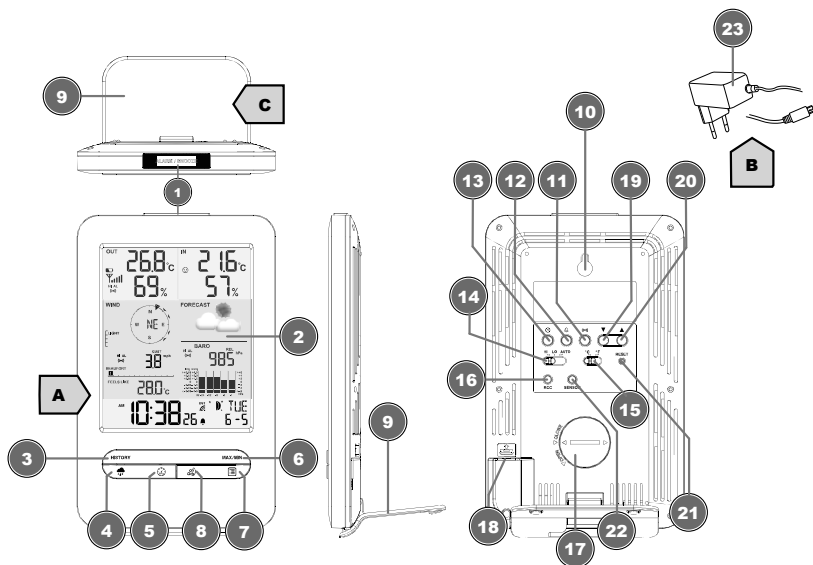
7 Устройство мультидатчика



Рис. 2: Все части мультидатчика

- | | |
|------------------------------|------------------------------------|
| 1 Дождемер | 2 Антенна |
| 3 Пузырьковый уровень | 4 Чаша анемометра (скорость ветра) |
| 5 Флюгер (направление ветра) | 6 Термогигрометр |
| 7 Крепежная скоба | 8 Крепежная колодка |
| 9 Стержень для крепления | 10 Батарейный отсек (крышка) |
| 11 Кнопка RESET (Сброс) | 12 Светодиодный индикатор |
| 13 Крепежные болты с гайками | |

8 Комплектация

Основной блок (А), сетевой адаптер (В), подставка (С), multifunctional внешний датчик (D), монтажный стержень (Е), клемма (F), крепежная скоба (G), винты, руководство по эксплуатации

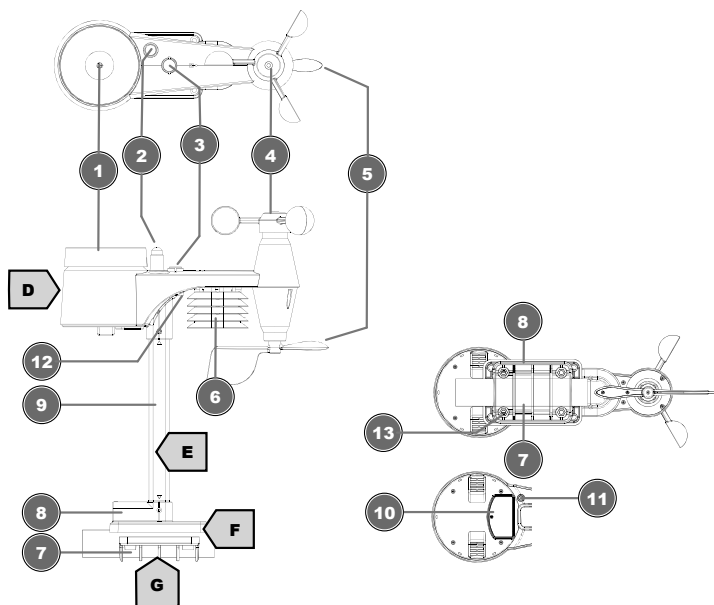
Также требуются (не входят в комплект поставки):

батарейки типа AA/LR6, 1,5 В, 3 шт. (внешний датчик)

Батарейка для резервной работы (не входит в комплект поставки):

батарейка типа CR2032, 3 В (основной блок)

9 Экран



Рис. 3: Экран

1 Комнатная температура	2 Влажность в помещении
3 Индикатор уровня комфорта (климат)	4 Температура наружного воздуха
5 Влажность наружного воздуха	6 Индикатор уровня заряда батареек (внешний датчик)
7 Уровень приема сигнала (внешний датчик)	8 Сигнал предупреждения включен (температура наружного воздуха): HI/LO (Высокая/низкая)
9 Направление ветра	10 Индикатор направления ветра
11 Индикатор направления ветра (на основе данных за последние 5 минут)	12 Скорость ветра
13 Оповещение о скорости ветра включено (на экране отображается «HI»)	14 Значение скорости ветра: среднее значение (AVERAGE) или значение последнего порыва ветра (GUST)
15 Единицы измерения скорости ветра (мили/ч, м/с, км/ч, узлы)	16 Шкала Бофорта для классификации силы ветра
17 Экран INDEX (Индекс): переключение между значениями ощущаемой температуры, коэффициента охлаждения ветра, индекса тепловой нагрузки и точки росы	18 Текущее время
19 Иконка перехода на летнее время	20 Иконка радиосигнала

21	Сигнал включен	22	Фаза Луны
23	День недели	24	Прогноз погоды
25	Переключение между относительным и абсолютным значением атмосферного давления	26	Атмосферное давление (гПа, дюймы рт. ст. или мм рт. ст.)
27	История атмосферного давления (24 часа)	28	История значений атмосферного давления
29	Сигнал предупреждения о выпавших осадках: HI/LO (Высокое/низкое количество)	30	Количество осадков
31	История количества осадков (5 дней)	32	Информация о времени

10 Перед началом работы

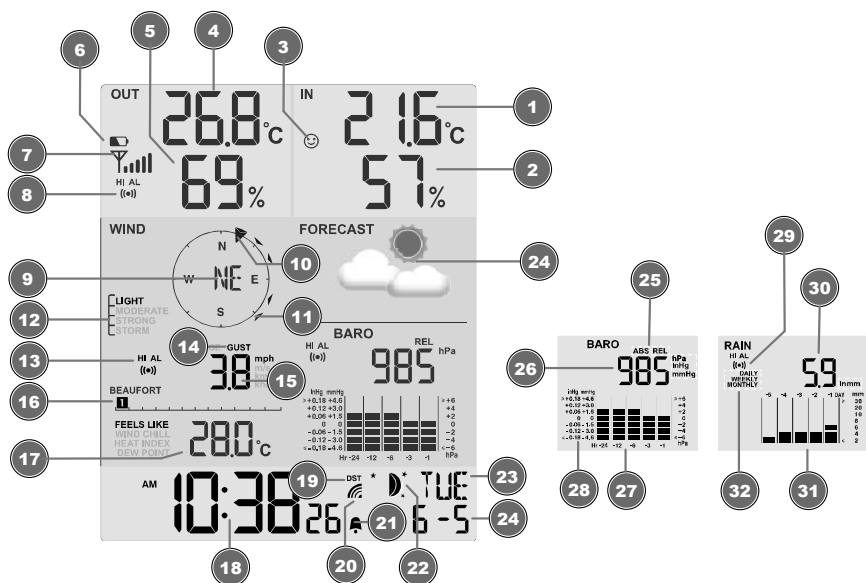

ПРИМЕЧАНИЕ

Не прерывайте соединение!

Чтобы избежать разрывов соединения, прочтите следующие рекомендации.

1. Разместите основной блок (приемник) как можно ближе к внешнему датчику (передатчику).
2. Включите питание основного блока и дождитесь отображения температуры внутри помещения.
3. Включите питание датчика.
4. Расположите основной блок и датчик в пределах эффективного диапазона передачи.
5. Убедитесь, что основной блок и датчик настроены на один и тот же канал.

При замене батареек всегда меняйте батарейки и в основном блоке, и во всех внешних датчиках, вставляя их в правильном порядке, чтобы восстановить соединение. Отключите питание всех устройств на время, пока заменяете батарейки в одном из них. Если заменить батарейки только в одном из устройств (например, во внешнем датчике), сигнал может быть не принят или принят некорректно.

На эффективный диапазон передачи могут влиять строительные материалы, а также взаимное расположение основного блока и внешних датчиков. Находясь вблизи радиуправляемые устройства могут существенно сократить радиус передачи сигнала. В таких случаях рекомендуется изменить расположение основного блока и внешнего датчика. Иногда для улучшения качества связи требуется переместить устройство всего лишь на несколько сантиметров!

11 Включение питания

Основной блок

1. Вставьте кабель сетевого адаптера в соответствующий разъем основного блока.
2. Вставьте евровилку в розетку питания.
3. Устройство работает от сети.

Установка резервных батареек

1. Откройте крышку батарейного отсека.
2. Вставьте батарейку в батарейный отсек. Убедитесь, что батарейки установлены верно (+/-).
3. Закройте батарейный отсек.

Беспроводной датчик

4. Выкрутите винты, фиксирующие крышку батарейного отсека, с помощью подходящей крестовой отвертки и откройте крышку батарейного отсека.

5. Вставьте 2 батарейки типа AA в батарейный отсек. Убедитесь, что батарейки установлены верно (+/-).
6. Закройте и привинтите крышку батарейного отсека.

12 Установка резиновых прокладок

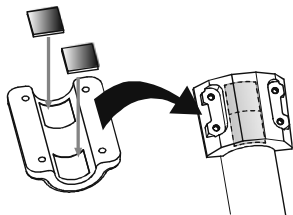

Для надежной фиксации крепежной планки прикрепите самоклеящиеся резиновые прокладки (входят в комплект поставки) к скобам, как показано на рисунке.

13 Сборка и установка мультидатчика

В зависимости от места установки, датчик можно разместить двумя способами.

ВНИМАНИЕ! При установке убедитесь, что флюгер находится на расстоянии не менее 1,5 м от земли. Используйте пузырьковый уровень на верхней части сенсора, чтобы ровно установить флюгер. Крыльчатка анемометра должна быть направлена на север.

Установка на вертикальной или горизонтальной деревянной поверхности

1. Вставьте один конец крепежной планки в отверстие под головкой датчика.
2. Вставьте винт в отверстие и наденьте гайку с другой стороны. Затяните гайку рукой.
3. В зависимости от направления установки, вставьте противоположный конец крепежной планки в отверстие крепежного основания для вертикального или горизонтального крепления.
4. Вставьте другой винт через отверстие крепежного основания и наденьте гайку с другой стороны. Затяните гайку рукой.
5. Приложите нижнюю часть крепежного основания к деревянной поверхности. Закрепите при помощи четырех шурупов.

Установка на вертикальной или горизонтальной трубе

6. Повторите шаги 1–4.
7. Приложите нижнюю часть крепежного основания к трубе. Прижмите крепежную скобу к противоположной стороне трубы.
8. Вставьте 4 винта в отверстия на крепежном основании и в отверстия на скобе на противоположной стороне трубы.
9. Установите гайки на винты и затяните их.

14 Передача сигнала

Основной блок автоматически подключится к внешнему датчику. При замене батареек поиск датчика следует выполнить вручную, нажав на кнопку [SENSOR] на основном блоке, а затем нажав острым предметом на кнопку [RESET] на датчике. После успешного подключения на экране отобразится индикатор уровня сигнала датчика.

Отображение статуса подключения

Статус подключения	Экран
Хороший сигнал	Прием сигнала
Поиск датчика	Иконка приема сигнала мигает
Сигнал отсутствует более 48 часов	«Er» (Ошибка)
Низкий заряд батареек внешнего датчика, хороший сигнал	Отображается иконка батарейки

15 Автоматическая настройка часов

После включения устройство начнет автоматически искать радиосигнал. Для завершения этого процесса требуется примерно 3–8 минут.

Если радиосигнал был получен корректно, дата и время установятся автоматически, и на экране появится иконка приема сигнала.

ВНИМАНИЕ! Во время приема радиосигнала подсветка устанавливается в затемненный режим и возвращается в нормальный режим после завершения приема сигнала.

Если радиосигнал не был получен или получен некорректно, выполните следующие действия:

1. Нажмите и удерживайте кнопку RCC на основном блоке в течение 8 секунд, чтобы отключить прием радиосигнала (на экране отображается «OFF»).
2. Нажмите и удерживайте кнопку RCC на основном блоке в течение 8 секунд, чтобы включить прием радиосигнала (на экране отображается «ON»). Прием сигнала инициализован заново.
3. Если устройство по-прежнему не получает радиосигнала, время должно быть установлено вручную.

16 Настройка часов вручную

Чтобы установить время и дату вручную, сначала отключите прием сигнала времени, нажав и удерживая кнопку RCC в течение 8 секунд.

1. Нажмите и удерживайте кнопку CLOCK-SET (Настройка часов) в течение 3 секунд для входа в меню настройки времени.
2. Цифры, готовые к установке, начнут мигать.
3. Установите необходимые значения при помощи кнопок UP (Вверх) и DOWN (Вниз).
4. Нажмите кнопку CLOCK-SET (Настройка часов) для подтверждения настройки и перехода к следующему значению.
5. Параметры устанавливаются в следующем порядке: 12/24-часовой формат времени > часы > минуты > секунды > год > месяц > день > часовой пояс > язык > переход на летнее время (авто/выкл.)
6. Нажмите кнопку CLOCK SET (Настройка часов), чтобы сохранить установленные значения и выйти из режима настройки часов.

17 Настройка часового пояса

Чтобы установить другой часовой пояс, выполните следующие действия:

1. Нажмите и удерживайте кнопку CLOCK-SET (Настройка часов) в течение 3 секунд для входа в меню настройки времени.
2. Нажмите кнопку CLOCK-SET (Настройка часов) несколько раз, пока на экране не отобразится смещение времени на 00 ч.
3. Нажимайте кнопки UP (Вверх) и DOWN (Вниз) для выбора необходимого значения разницы во времени (от –23 до +23 часов).
4. Нажмите и удерживайте кнопку CLOCK-SET (Настройка часов) в течение 3 секунд для подтверждения введенных изменений.

18 Установка летнего времени (DST)

Чтобы установить другой часовой пояс, выполните следующие действия:

1. Нажмите и удерживайте кнопку TIME (Время) в течение 3 секунд для входа в меню настройки времени.
2. Нажмите кнопку TIME (Время) несколько раз, пока на экране не замигает иконка настройки летнего времени (DST).
3. Нажимайте кнопки UP (Вверх) или DOWN (Вниз) для выбора между AUTO (вкл. переход на летнее время) и OFF (выкл. переход на летнее время).
4. Нажмите и удерживайте кнопку TIME (Время) в течение 3 секунд для подтверждения настройки.

19 Настройка сигналов оповещений

Включение/отключение будильника и опции предупреждения о заморозках

1. Нажмите кнопку ALARM (Будильник), чтобы посмотреть время, на которое установлен будильник.
2. Нажмите кнопку ALARM (Будильник) повторно, чтобы активировать сигнал оповещения.
3. Нажмите кнопку ALARM (Будильник) еще раз, чтобы активировать предупреждение о заморозках.
4. Когда включено оповещение о заморозках, будильник прозвучит на 30 минут раньше, если обнаружит, что температура наружного воздуха опустилась ниже -3°C .
5. Для отключения будильника и предупреждения о заморозках удерживайте кнопку ALARM (Будильник), пока на экране не исчезнут иконки будильника.

Настройка времени будильника

6. Нажмите и удерживайте кнопку ALARM (Будильник) в течение 3 секунд для входа в режим настройки времени будильника.
7. Цифры, готовые к установке, начнут мигать.
8. Установите необходимые значения при помощи кнопок UP (Вверх) и DOWN (Вниз).
9. Нажмите кнопку ALARM (Будильник) для подтверждения ввода и перехода к следующему значению.
10. Значения устанавливаются в следующем порядке: часы > минуты.
11. Нажмите кнопку ALARM (Будильник), чтобы сохранить установленные значения и выйти из режима настройки.

20 Функция отложенного повтора сигнала будильника

1. Когда раздастся сигнал будильника, нажмите кнопку ALARM/SNOOZE (Будильник/Сон), чтобы включить функцию повтора. Сигнал будильника сработает повторно через 5 минут.
2. Когда прозвучит сигнал будильника, нажмите кнопку ALARM (Будильник) или нажмите и удерживайте кнопку ALARM/SNOOZE (Будильник/Сон) в течение 3 секунд, чтобы выключить будильник.
3. Будильник отключится автоматически, если в течение 2 минут не будет нажата ни одна кнопка.

21 Автоматическое отображение показаний на экране

Как только питание будет восстановлено, на экране основного блока отобразятся результаты измерений в помещении, а первые показания, полученные с внешнего датчика, отобразятся примерно через 3 минуты с начала эксплуатации.

Если сигнал не был получен или получен некорректно, выполните следующие действия.

Нажмите и удерживайте кнопку SENSOR (Датчик) в течение 2 секунд для повторного запуска приема показаний.

22 Количество осадков

На экране основного блока отображается количество осадков (в миллиметрах или дюймах), выпавших за определенный период, исходя из текущего значения интенсивности осадков.

 <p>RAINFALL REAL TIME CURRENTLY MONTHLY 88.28 mm</p> <p>Rainfall rate</p>	 <p>RAINFALL REAL TIME DAILY CURRENTLY MONTHLY 820.6 mm</p> <p>Daily rainfall</p>	 <p>RAINFALL REAL TIME WEEKLY CURRENTLY MONTHLY 861.2 mm</p> <p>Weekly rainfall</p>	 <p>RAINFALL REAL TIME MONTHLY CURRENTLY MONTHLY 122.5 mm</p> <p>Monthly rainfall</p>
---	--	--	---

Выберите режим отображения

Нажимайте кнопку RAIN (Дождь) до тех пор, пока на экране не отобразится нужный период времени:

RATE (Текущее значение)	Количество осадков за последний час
DAILY (Дневное)	Общее количество осадков за текущие сутки, начиная с полуночи
WEEKLY (Недельное)	Общее количество осадков за текущую неделю
MONTHLY (Месячное)	Общее количество осадков за текущий месяц

Выберите единицу измерения осадков (миллиметры или дюймы)

1. Нажмите и удерживайте кнопку RAIN (Дождь) в течение 3 секунд, чтобы войти в режим настройки.
2. Нажмите кнопку UP (Вверх) или DOWN (Вниз), чтобы выбрать единицу измерения осадков (миллиметры или дюймы).
3. Нажмите кнопку RAIN (Дождь), чтобы сохранить установленные значения и выйти из режима настройки.

ВНИМАНИЕ! Показания автоматически обновляются каждые 6 минут.

23 Оповещение HI/LO (Hi — предупреждение о достижении высокого значения, LO — предупреждение о достижении низкого значения)

Оповещения HI и LO используются для предупреждения об определенных погодных условиях. Если оповещение включено, то при достижении установленного значения прозвучит звуковой сигнал и иконка оповещения начнет мигать. Данные и типы оповещений:

Данные	Тип оповещения
Температура внутри помещения	HI AL / LO AL
Влажность в помещении	HI AL / LO AL
Температура наружного воздуха	HI AL / LO AL
Влажность наружного воздуха	HI AL / LO AL
Количество осадков (ежедневное)	HI AL*
Скорость ветра	HI AL

HI AL: оповещение о достижении высокого значения / LO AL: оповещение о достижении низкого значения

*Ежедневное количество осадков, измеренное с полуночи

Настройка оповещения HI/LO

1. Нажмите кнопку ALERT (Оповещение), чтобы активировать сигнал оповещения.
2. Установите необходимые значения при помощи кнопок UP (Вверх) и DOWN (Вниз).
3. Нажмите кнопку ALERT (Оповещение) для подтверждения ввода и перехода к следующему значению.

Включить/Отключить оповещение HI/LO

4. Нажмите кнопку ALERT (Оповещение), чтобы активировать сигнал оповещения.
5. Нажмите кнопку ALARM (Будильник), чтобы активировать сигнал оповещения.
6. Нажмите кнопку ALERT (Оповещение) для подтверждения ввода и перехода к следующему значению.

Внимание!

7. Устройство автоматически выйдет из режима настройки, если в течение 5 секунд ни одна из кнопок не будет нажата.
8. При срабатывании оповещения на экране начнут мигать тип и характер предупреждения, вызвавшего его активацию, и на протяжении 2 минут будет раздаваться звуковой сигнал.
9. Нажмите кнопку SNOOZE /LIGHT (Сон/Подсветка), когда прозвучит сигнал, чтобы прервать его.

Удаление данных

10. Нажмите и удерживайте кнопку HISTORY (История) в течение 3 секунд.
11. Нажмите кнопку UP (Вверх) или DOWN (Вниз) для выбора ДА или НЕТ.
12. Нажмите кнопку HISTORY (История) для подтверждения настроек.

24 Индикатор климата (в помещении)

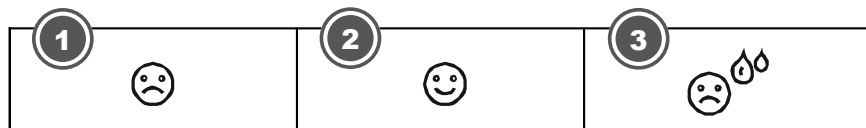

1 Слишком холодно

2 Комфортно

3 Слишком тепло

Индикация климата — графическая индикация, основанная на значениях температуры и влажности в помещении с целью определения общего уровня комфорта.

Внимание!

- Уровень общего комфорта может различаться при одних и тех же значениях температуры в зависимости от влажности.
- Уровень общего комфорта не будет отображаться, если температура выходит за пределы диапазона от 0 до 60 °C (от 32 до 140 °F).

25 Удаление данных

В процессе установки внешний датчик может сработать, что может привести к ошибочным измерениям значений осадков и ветра. После завершения установки вы можете удалить все ошибочные данные с метеостанции без необходимости переустанавливать время и заново подключать датчики. Нажмите и удерживайте кнопку HISTORY (История) в течение 10 секунд. Это удалит все ранее записанные данные.

26 Установка датчика, ориентированного на ЮГ

Датчик по умолчанию откалиброван так, чтобы он указывал на север. В некоторых случаях пользователям потребуется откалибровать датчик так, чтобы он указывал на юг, в частности жителям Южного полушария — например, Австралии и Новой Зеландии.

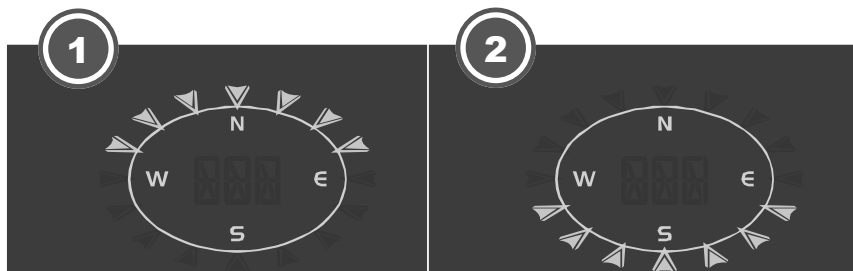

1 Северное полушарие

2 Южное полушарие

1. Установите внешний датчик так, чтобы анемометр указывал на юг. Более подробную инструкцию см. в разделе «Установка».
2. Нажмите и удерживайте кнопку WIND (Ветер) в течение 8 секунд, пока верхняя часть (Северное полушарие) шкалы компаса не начнет мигать.
3. Нажмите кнопку UP (Вверх) или DOWN (Вниз), чтобы поменять ее на нижнюю часть шкалы компаса (Южное полушарие).
4. Нажмите кнопку WIND (Ветер) для подтверждения и выхода.

Внимание!

При изменении настроек раздела «Полушарие» автоматически обновятся данные о фазах Луны на экране.

27 Фазы Луны

В северном полушарии Луна восходит справа. Следовательно, в северном полушарии освещенная солнцем область Луны движется справа налево, а в южном полушарии – слева направо. Ниже представлены 2 таблицы, показывающие, как иконка Луны будет отображаться на экране основного модуля



Рис. 4: (А) Северное полушарие, (В) Южное полушарие

- 1 Новолуние
- 3 Первая четверть
- 5 Полнолуние
- 7 Третья четверть

- 2 Молодая Луна
- 4 Растущая Луна (между первой четвертью и полнолунием)
- 6 Убывающая Луна (между полнолунием и третьей четвертью)
- 8 Старая Луна

28 Прогноз погоды

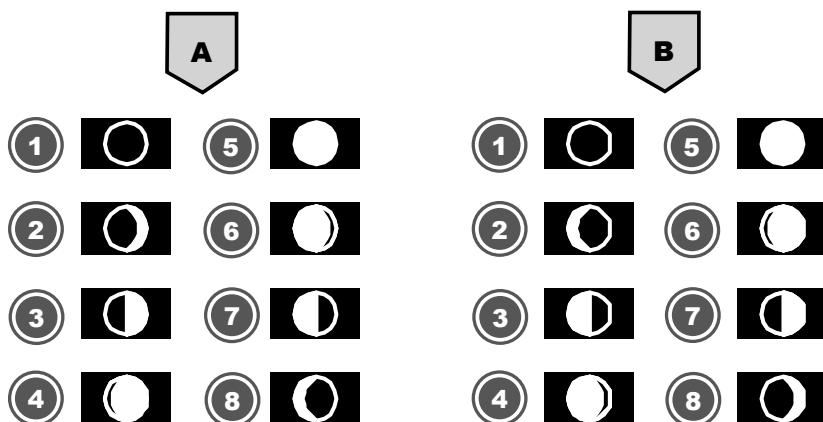
Прогноз на ближайшие 12–24 ч рассчитывается на основе измеренных значений и графически отображается следующим образом:

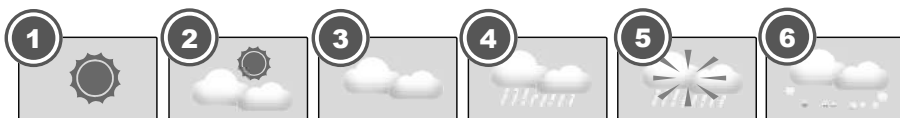

1 Ясно	2 Переменная облачность
3 Облачно	4 Осадки
5 Дождь/буря	6 Снег

Внимание!

- Точность прогноза погоды, составленного на основании значений давления, составляет 70–75 %.
- Прогноз погоды рассчитан на следующие 12 часов, данные прогноза могут не совпадать с текущими погодными условиями.
- Прогноз снежной погоды основывается не на атмосферном давлении, а на температуре наружного воздуха. Когда температура наружного воздуха опускается ниже $-3\text{ }^{\circ}\text{C}$ ($26\text{ }^{\circ}\text{F}$), на ЖК-экране появляется иконка снега.

29 Атмосферное давление

Атмосферное давление — это давление в любом месте на земле, вызванное весом слоя воздуха над ним. Атмосферное давление пропорционально среднему давлению и постепенно уменьшается по мере увеличения высоты. Метеорологи используют барометры для измерения атмосферного давления. Поскольку погода сильно зависит от изменения атмосферного давления, прогноз погоды можно составить на основании измеренных изменений давления.

В обычном режиме экрана нажмите кнопку BARO несколько раз, пока не отобразится требуемая единица измерения: гПа, дюймы рт. ст. или мм рт. ст.

Установка значения относительного атмосферного давления



1. Узнайте значение относительного атмосферного давления для вашего местоположения (или как можно ближе к нему) в местной метеорологической службе, Интернете или из других источников.
2. Удерживайте кнопку BARO (Давление) в течение 3 секунд, пока на экране не начнет мигать надпись ABS (Абсолютное атмосферное давление) или REL (Относительное атмосферное давление).
3. Удерживайте кнопки UP (Вверх) или DOWN (Вниз), пока на экране не начнет мигать надпись REL (Относительное атмосферное давление).
4. Нажмите кнопку BARO (Давление), чтобы перейти к настройке следующего значения.
5. Нажмите на кнопки UP (Вверх) или DOWN (Вниз), чтобы изменить значение REL (относительного атмосферного давления) в соответствии с полученным значением.
6. Нажмите кнопку CLOCK SET (Настройка часов), чтобы сохранить установленные значения и выйти из режима настройки.
 - **ВНИМАНИЕ! ABS: абсолютное значение атмосферного давления для вашего текущего местоположения**
 - **ВНИМАНИЕ! REL: относительное значение атмосферного давления для вашего текущего местоположения (N.N.)**

- **ВНИМАНИЕ!** Значение относительного атмосферного давления по умолчанию составляет 1013 мбар/гПа (29,91 дюйма рт. ст.), что является средним значением атмосферного давления.
- **ВНИМАНИЕ!** Если относительное значение атмосферного давления изменяется, отображение погоды также меняется.
- **ВНИМАНИЕ!** Встроенный барометр отмечает изменения абсолютного атмосферного давления окружающей среды. На основании собранных данных можно сделать прогноз погоды на ближайшие 12 часов. Индикаторы прогноза погоды меняются в соответствии с определенным абсолютным значением атмосферного давления уже через час работы.
- **ВНИМАНИЕ!** Относительное атмосферное давление рассчитывается исходя из высоты над уровнем моря, но его значение тоже меняется при изменении абсолютного атмосферного давления через час работы.

30 Скорость и направление ветра

Информация о направлении ветра

Индикатор направления ветра - Значение

	Направление ветра в реальном времени
	Направление ветра за последние 5 минут (максимум 6 направлений)

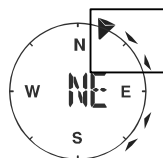

Выберите режим отображения

Нажмите кнопку WIND (Ветер) несколько раз, пока не отобразится нужное значение:

- **AVERAGE** (Среднее): среднее значение на основании всех значений скорости ветра, зарегистрированных за предыдущие 30 секунд
- **GUST** (Порыв ветра): максимальная скорость порывов ветра, зафиксированная с момента последнего вывода значений

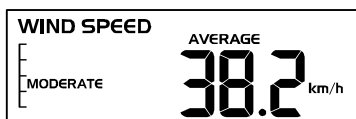

Сила ветра — показатель, который позволяет получить емкую информацию о текущих характеристиках ветра и отображается на экране с помощью серии текстовых сообщений:

Сила ветра	СЛАБЫЙ	УМЕРЕННЫЙ	СИЛЬНЫЙ	ШТОРМ
Скорость	1–19 км/ч	20–49 км/ч	50–88 км/ч	> 88 км/ч

Выбор единицы измерения скорости ветра

1. Нажмите и удерживайте кнопку WIND (Ветер) в течение 3 секунд для входа в меню настройки.

2. При помощи кнопки UP (Вверх) или DOWN (Вниз) выберите единицы измерения: mph (мили в час) / m/s (метры в секунду) / km/h (километры в час) / knots (узлы).
3. Нажмите кнопку WIND (Ветер), чтобы сохранить установленные значения и выйти из режима настройки.

31 Шкала Бофорта

Шкала Бофорта — шкала, принятая Всемирной метеорологической организацией для измерения скорости ветра от 0 (слабый) до 12 (ураган) баллов.

Значение шкалы Бофорта	Описание	Скорость
0	штиль	< 1 км/ч < 1 мили/ч < 1 узла < 0,3 м/с
1	легкий ветерок	1,1–5,5 км/ч 1–3 мили/ч 1–3 узла 0,3–1,5 м/с
2	легкий бриз	5,6–11 км/ч 4–7 миль/ч 1–3 узла 0,3–1,5 м/с
3	слабый бриз	12–19 км/ч 8–12 миль/ч 7–10 узлов 3,5–5,4 м/с
4	умеренный бриз	20–28 км/ч 13–17 миль/ч 11–16 узлов 5,5–7,9 м/с
5	свежий бриз	29–38 км/ч 18–24 мили/ч 17–21 узел 8,0–10,7 м/с
6	сильная буря	39–49 км/ч 25–30 миль/ч 22–27 узлов 10,8–13,8 м/с
7	сильный ветер	50–61 км/ч 31–38 миль/ч 28–33 узла 13,9–17,1 м/с
8	буря	62–74 км/ч 39–46 миль/ч 34–40 узлов 17,2–20,7 м/с
9	сильная буря	75–88 км/ч 47–54 мили/ч 41–47 узлов 20,8–24,4 м/с
10	полная буря	89–102 км/ч 55–63 мили/ч 48–55 узлов 24,5–28,4 м/с
11	шторм	103–117 км/ч 64–73 мили/ч 56–63 узла 28,5–32,6 м/с
12	ураган	≥ 118 км/ч ≥ 74 мили/ч ≥ 64 узла ≥ 32,7 м/с

32 Коэффициент охлаждения ветром

Нажимайте кнопку INDEX (Индекс), пока на экране не отобразится надпись WIND CHILL (Коэффициент охлаждения ветром).

Внимание!

Коэффициент охлаждения ветром — параметр, основанный на совокупности эффектов температуры и скорости ветра. Отображаемый коэффициент рассчитывается исключительно на основании данных температуры и скорости ветра, полученных с внешнего датчика.

33 Отображение температуры

Используйте переключатель «°C / °F» для переключения между отображением температуры в градусах Цельсия (°C) и Фаренгейта (°F).

Когда температура опустится до -40°C или ниже, на экране высветится надпись «LO», при достижении температуры отметки 70°C или выше появится надпись «HI». Измеряемая температура превысила верхний или нижний лимит.

При возврате к диапазону измеряемых температур на экране снова отобразится соответствующая температура.

34 Ощущаемая температура

Нажимайте кнопку INDEX (Индекс), пока на экране не отобразится FEELS LIKE (Ощущаемая температура).

Внимание!

Ощущаемая температура отображает значение температуры в соответствии с личным восприятием.

35 Индекс тепловой нагрузки

Нажмите кнопку INDEX (Индекс) несколько раз, пока на экране не отобразится надпись HEAT INDEX (Индекс тепловой нагрузки).

Индекс тепловой нагрузки	Предупреждение	Значение
Свыше 55°C (свыше 130°F)	Чрезвычайно опасно	Большой риск обезвоживания и/или солнечного удара
$41\text{--}54^{\circ}\text{C}$ ($106\text{--}129^{\circ}\text{F}$)	Опасность	Большая вероятность теплового удара
$33\text{--}40^{\circ}\text{C}$ ($91\text{--}105^{\circ}\text{F}$)	Предельная осторожность!	Вероятность обезвоживания
$27\text{--}32^{\circ}\text{C}$ ($80\text{--}90^{\circ}\text{F}$)	Внимание	Вероятность теплового удара

Примечание:

Воспринимаемая температура — показатель, рассчитанный исходя из совокупного воздействия температуры и влажности на организм человека. Индекс тепловой нагрузки рассчитывается только в том случае, если температура в помещении превышает 27°C (80°F). Воспринимаемая температура рассчитывается исключительно на основании данных температуры и влажности, полученных с внешнего датчика.

36 Точка росы

Нажмите кнопку INDEX (Индекс) несколько раз, пока на экране не отобразится значение точки росы (DEW POINT).

Внимание!

Точка росы — это температура, ниже которой водяной пар при постоянном атмосферном давлении конденсируется в жидкость с той же скоростью, с которой он испаряется. Конденсированная жидкость называется росой, когда она образуется на твердой поверхности. Точка росы рассчитывается основным блоком исходя из значений температуры и влажности в помещении.

37 Запись изменений за последние 24 часа

Основной блок автоматически записывает и отображает сохраненные данные за последние 24 часа.

1. Нажмите кнопку HISTORY (История) для просмотра сохраненных данных за последний час.
2. Нажмите несколько раз кнопку HISTORY (История) для последовательного вывода сохраненных значений за последние часы.

38 Данные о погоде MAX/MIN (макс./мин. сохраненные значения)

Основной блок сохраняет данные о погоде MAX/MIN (максимальные/минимальные сохраненные значения) до тех пор, пока эти значения не будут сброшены вручную. Чтобы отобразить максимальные/минимальные значения:

1. Нажимайте на кнопку MAX/MIN (Макс./Мин. значения), чтобы сохраненные значения отображались одно за другим.
2. Последовательность отображения: Максимальная температура на улице > Минимальная температура на улице > Максимальная влажность на улице > Минимальная влажность на улице > Максимальная температура в помещении > Минимальная температура в помещении > Максимальная влажность в помещении > Минимальная влажность в помещении > Максимальный коэффициент охлаждения ветром на улице > Минимальный коэффициент охлаждения ветром на улице > Максимальное значение индекса тепловой нагрузки на улице > Минимальное значение индекса тепловой нагрузки на улице > Максимальное значение точки росы в помещении > Минимальное значение точки росы в помещении > Максимальное давление > Минимальное давление > Максимальное среднее значение > Максимальное значение порывов ветра > Максимальное количество осадков.
3. Нажмите и удерживайте кнопку MAX/MIN (Макс./Мин. значения) в течение 2 секунд, чтобы удалить все сохраненные значения.

39 Настройка яркости экрана

- Передвигайте переключатель [HI/LO/AUTO], чтобы настроить яркость экрана. Яркость автоматически настраивается на следующий уровень. Порядок уровней яркости: более яркая подсветка [HI] > более тусклая подсветка [LO] > автоматический режим [AUTO]
- [AUTO]: автоматическая настройка яркости в соответствии с окружающей средой.

40 Технические характеристики

Основной блок

Источник питания	Сетевой адаптер переменного тока, 5 В, 600 мА, кабель питания USB Резервная батарейка типа CR2032
Единицы измерения температуры	°C/°F
Отображение времени	ЧЧ:ММ:СС / день недели
Формат времени	12 или 24 часа
Формат отображения даты	ДД/ММ
Сигнал точного времени	DCF-сигнал
ЛЕТНЕЕ ВРЕМЯ (DST)	AUTO/OFF (Автоматический переход/Выключено)
Размеры	118 x 192,5 x 21 мм (Ш x В x Д)
Вес (с батарейками)	260 г

Мультидатчик

Батарейки	3 батарейки типа АА, 1,5 В
Максимальное количество внешних датчиков	Беспроводной мультидатчик, 1 шт.
Частота передачи радиосигнала	868 МГц
Радиус передачи радиосигнала	150 м
Максимальная мощность радиосигнала	До 25 мВт
Диапазон значений температуры	От -40 до 60 °С (от -40 до 140 °F)
Диапазон значений давления	от 540 до 1100 гПа
Диапазон значений влажности	1–20% ± 6,5% RH @ 25 °С (77 °F) 21–80% ± 3,5% RH @ 25 °С (77 °F) 81–99% ± 6,5% RH @ 25 °С (77 °F)
Разрешение измерения (влажность)	1% HR
Диапазон измерения количества осадков	0–9999 мм (0–393,7 дюйма)
Диапазон измерения скорости ветра	0–112 миль/ч, 50 м/с, 180 км/ч, 97 узлов
Размеры	343,5 x 393,5 x 136 мм (Ш x В x Д)
Вес (с батарейками)	673 г

41 Сертификат соответствия ЕС



Настоящим Bresser GmbH подтверждает соответствие данного изделия 9080500 нормативным требованиям Европейской директивы: 2014/53/EU. С полным текстом Сертификата соответствия ЕС можно ознакомиться по ссылке: www.bresser.de/download/9080500/CE/9080500_CE.pdf

42 Гарантия

Стандартный гарантийный срок составляет 2 года, начиная со дня покупки. Чтобы ознакомиться с полными условиями гарантии и обслуживания, посетите www.bresser.de/warranty_terms.

43 Уход и хранение

- Перед чисткой отключите устройство от источника питания (выдерните штепсельную вилку из розетки или выньте батарейки)!
- Используйте для внешней очистки прибора сухую ткань. Не используйте чистящие средства во избежание повреждения электронных компонентов.

Чистка дождеприемника (водосточная воронка)

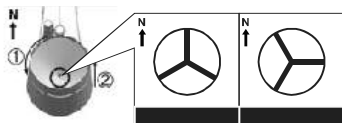

1. Поверните дождеприемник на 30° против часовой стрелки.
2. Аккуратно снимите дождеприемник
3. Очистите его и извлеките весь мусор и насекомых.
4. Дождитесь полного высыхания всех частей прибора и установите их на место.

Чистка термоигродатчика



5. Открутите два винта в нижней части защитного экрана.
6. Осторожно снимите экран.
7. Тщательно удалите грязь и насекомых из корпуса датчика.

Внимание!

Защитный экран состоит из нескольких частей, вставленных друг в друга. Две нижние части закрыты. Не меняйте порядок установки частей устройства! Не допускайте попадания влаги внутрь прибора!

- Очистите защитный экран водой, удалите грязь и насекомых.
- После того как все части прибора полностью высохнут, установите их на место.

44 Утилизация



Выполняйте утилизацию упаковочных материалов по их типам. Информацию по правильной утилизации можно получить в коммунальной службе утилизации или в отделе по защите окружающей среды.



Не выбрасывайте электроприборы вместе с бытовыми отходами!

Согласно Европейской директиве 2012/19/ЕС по отслужившим свой срок электрическим и электронным приборам и по их переработке, отслужившие свой срок электрические приборы должны отдельно собираться и подвергаться повторной переработке в соответствии с нормативами по защите окружающей среды.



Аккумуляторы и перезаряжаемые батареи нельзя выбрасывать вместе с бытовыми отходами. Не выбрасывайте батарейки и аккумуляторы вместе с бытовыми отходами. В соответствии с законодательными требованиями их необходимо сдавать в пункты приема использованных элементов питания и аккумуляторов. Вы можете бесплатно сдать использованные элементы питания в нашем магазине или подходящих местах рядом с вами (например, в торговых точках или пунктах приема).

На элементах питания и аккумуляторах изображен перечеркнутый контейнер, а также указано содержащееся ядовитое вещество. «Cd»: элемент питания содержит кадмий, «Hg»: элемент питания содержит ртуть, «Pb»: элемент питания содержит свинец.



Cd¹



Hg²



Pb³